



**GROUP**

ФОРЕНЗИК И ЭКСПЕРТИЗА

# КТО ВИНОВАТ? ПРОВЕРКА КОНТРАГЕНТОВ ДЛЯ ЗАЩИТЫ ОТ ТРЕБОВАНИЙ НАЛОГОВОГО ОРГАНА

**Алексей Никольский –  
управляющий партнер  
Financial Investigation GROUP**

# ТИПОВАЯ СИТУАЦИЯ С НАЛОГАМИ



А при чем тут я?

**НАЛОГОПЛАТЕЛЬЩИК**

Нет источника НДС



**НАЛОГОВЫЙ ОРГАН**



Уходим, уходим, ухО-О-ОДИМ...

**КОНТРАГЕНТ**



# ОТКУДА БЕРЕТСЯ НДС?

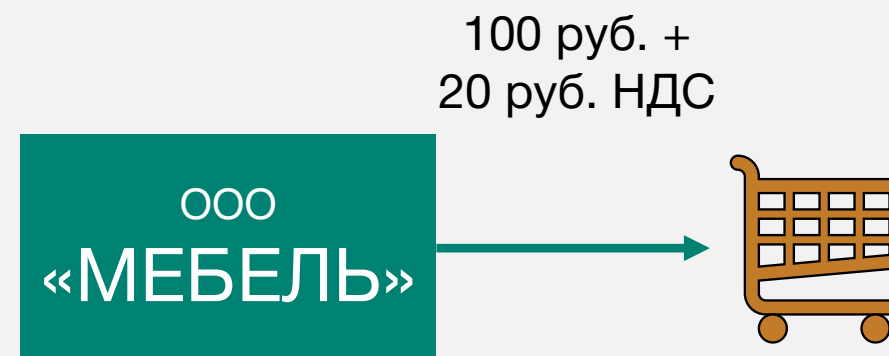
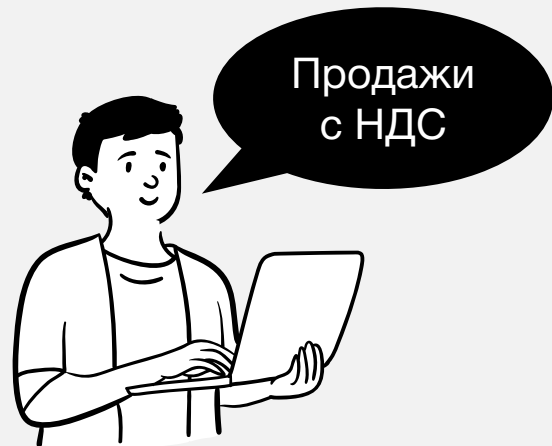

# ОТКУДА БЕРЕТСЯ НДС?

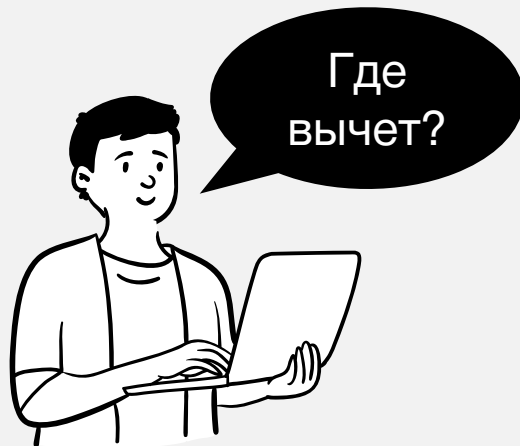
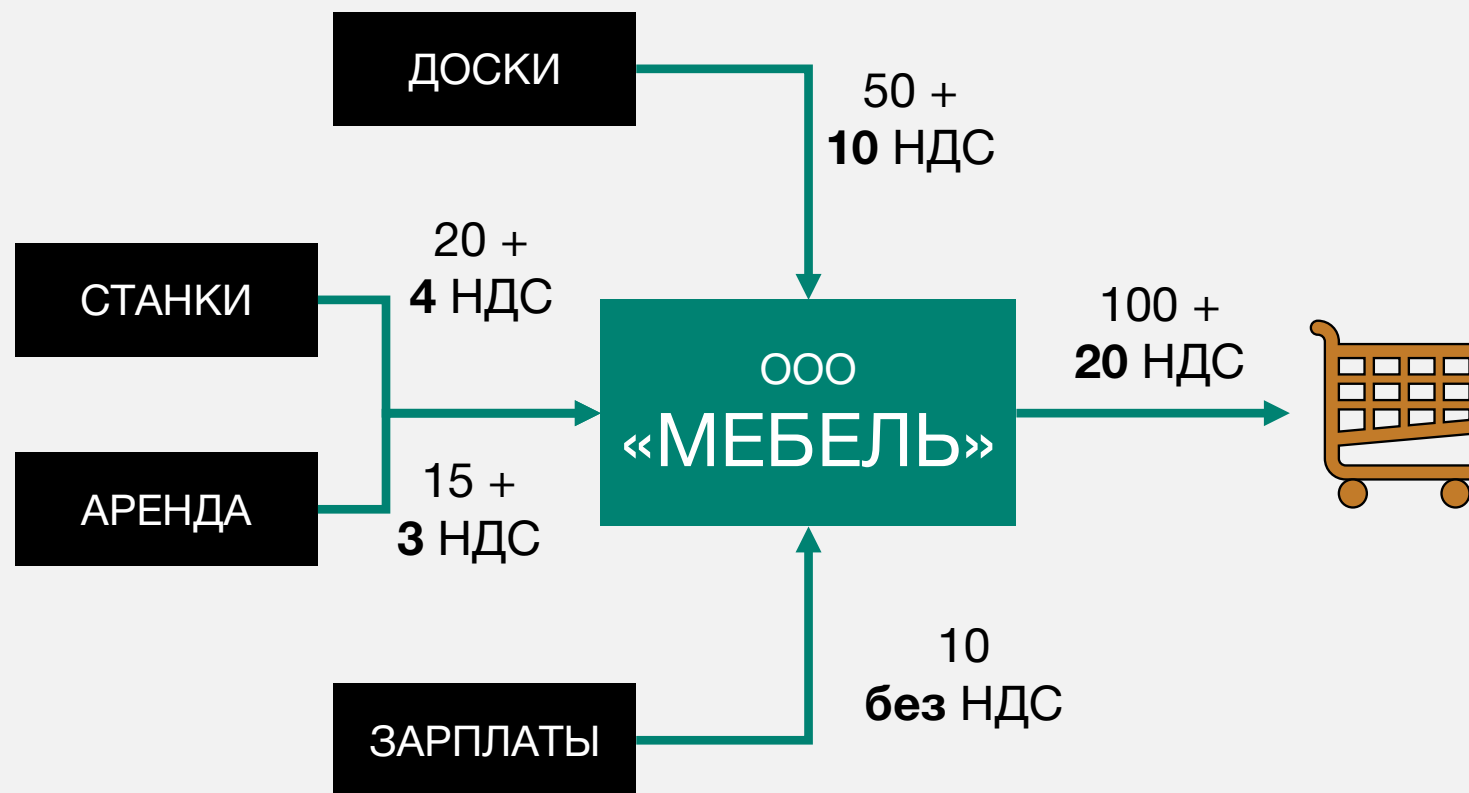

# ОТКУДА БЕРЕТСЯ НДС?

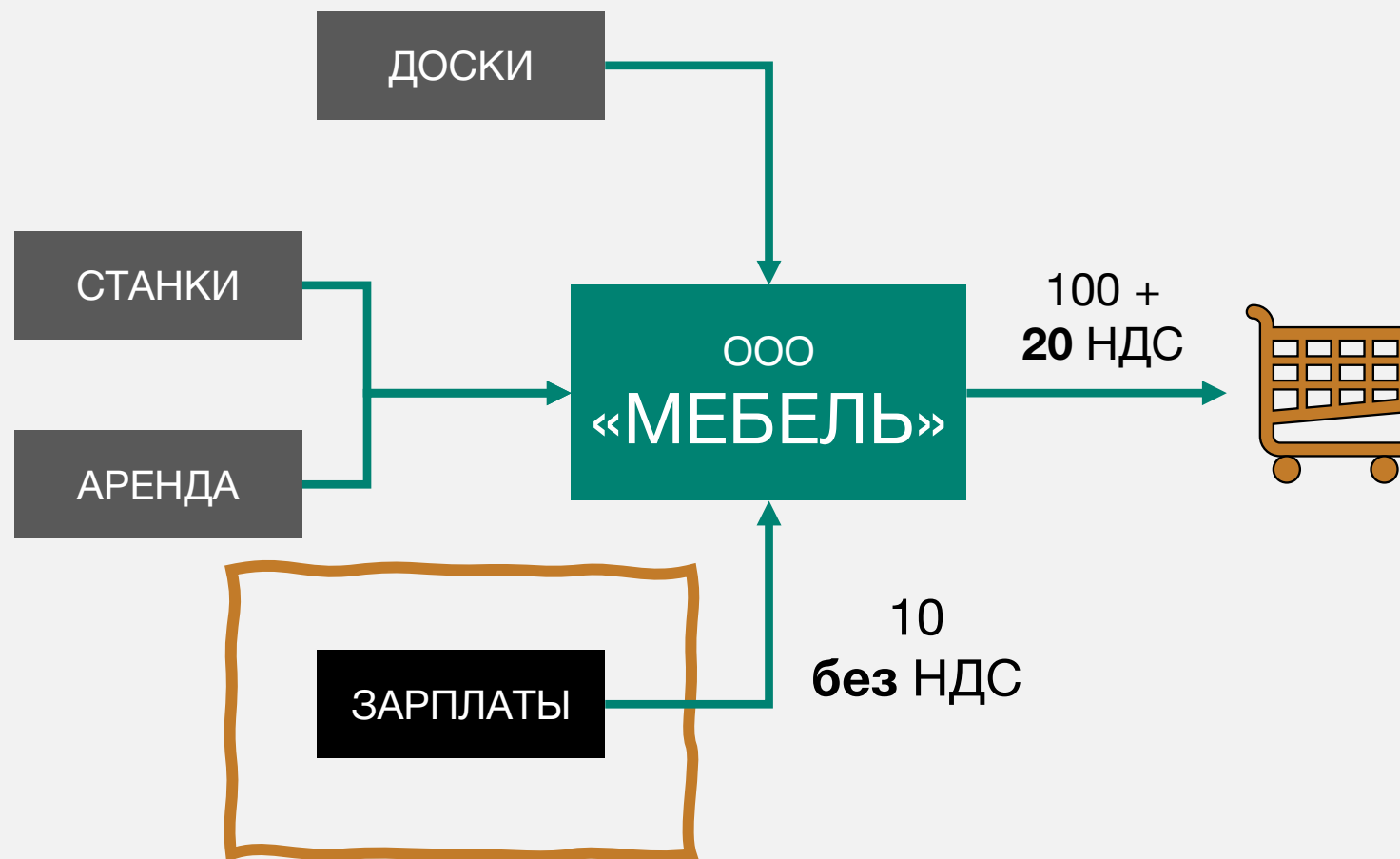

Добавленная  
СТОИМОСТЬ



# ОТКУДА БЕРЕТСЯ НДС?

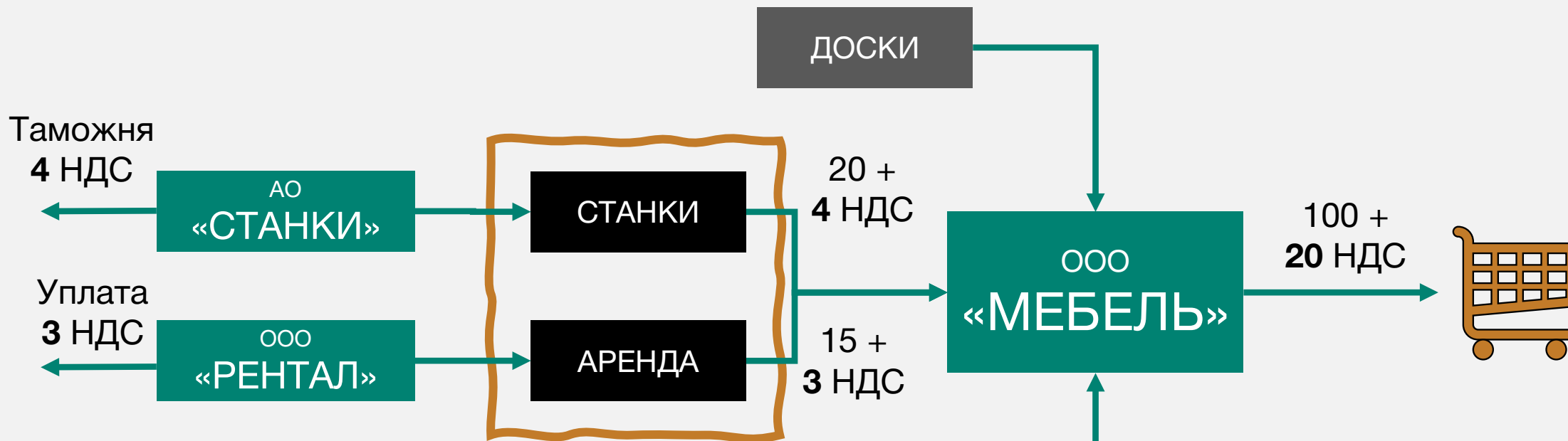

Есть  
ИСТОЧНИК

# ОТКУДА БЕРЕТСЯ НДС?

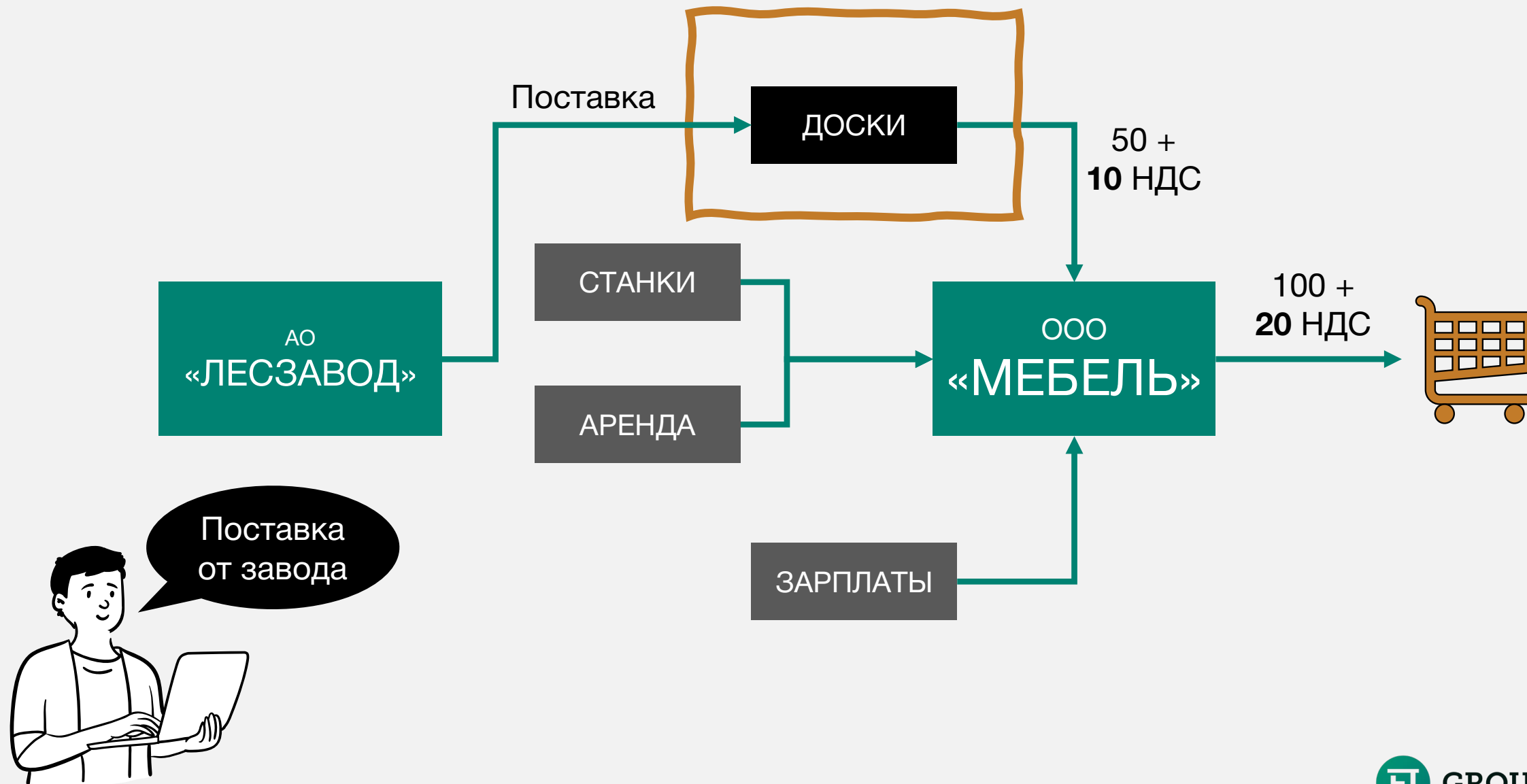

# ОТКУДА БЕРЕТСЯ НДС?

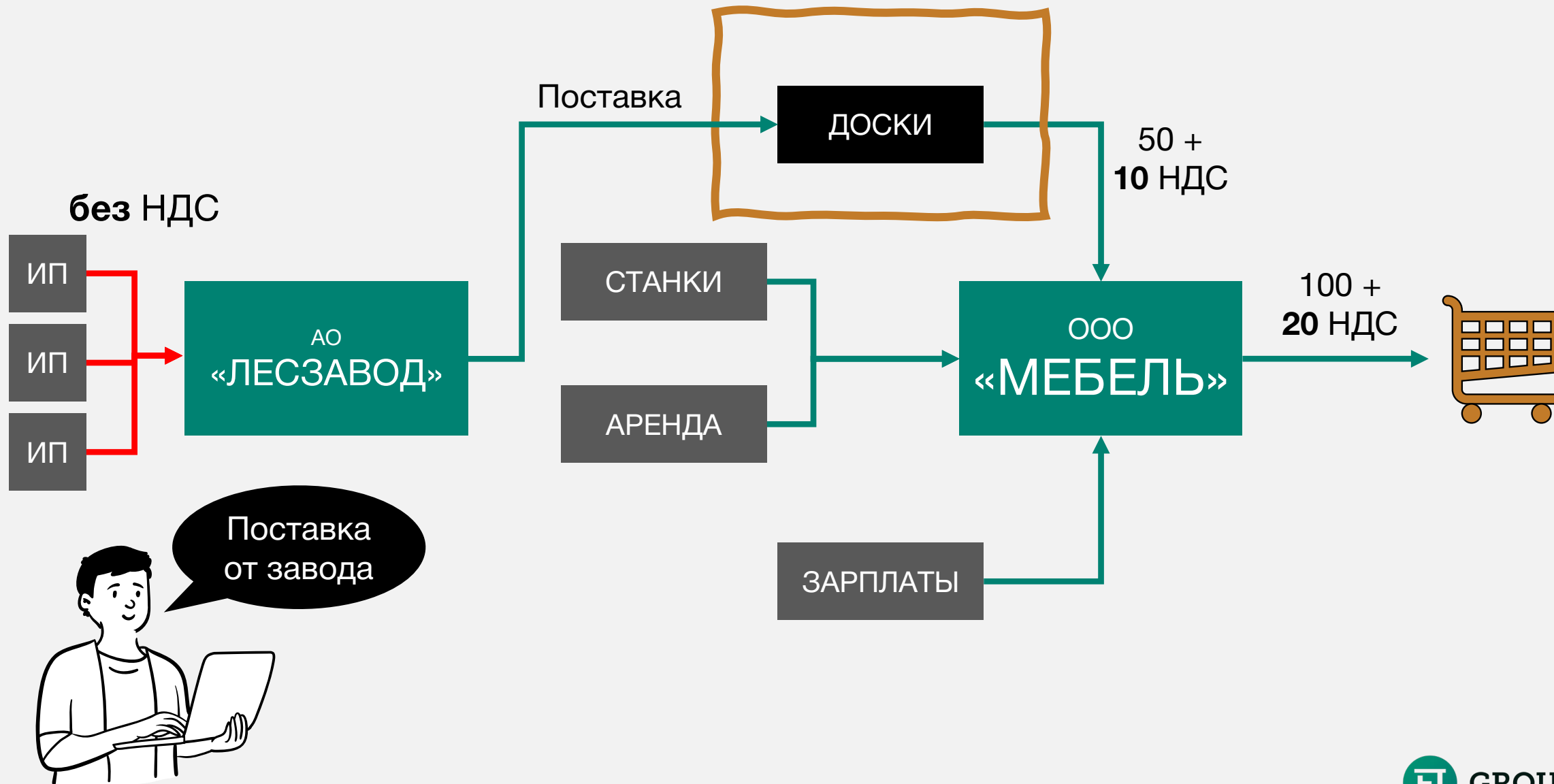



# ОТКУДА БЕРЕТСЯ НДС?

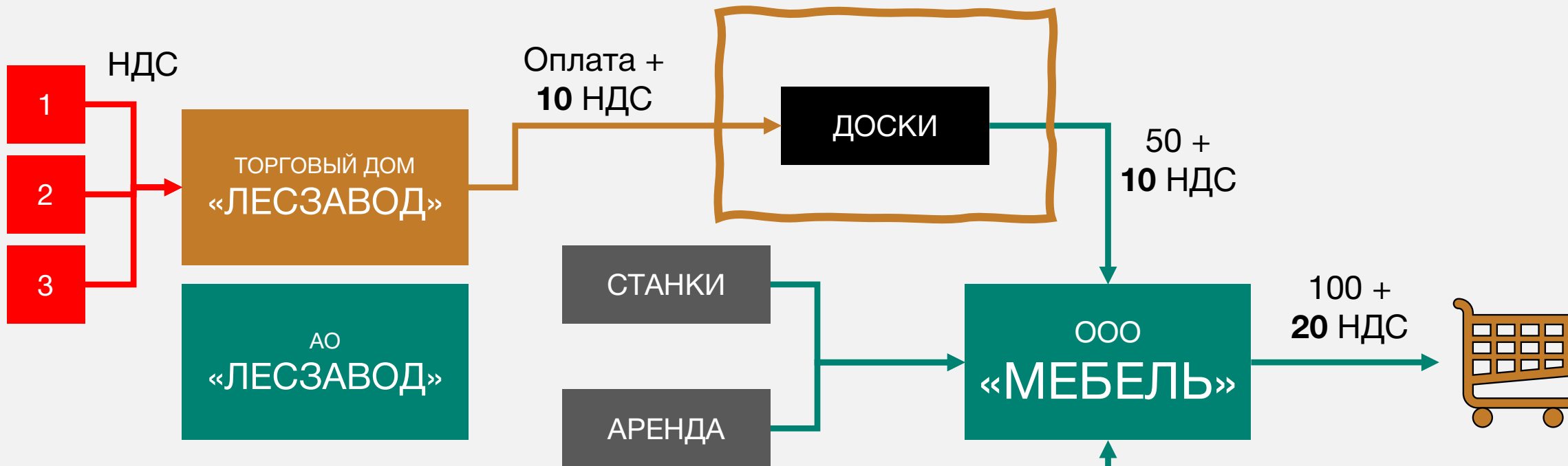

Проблемы с ИСТОЧНИКОМ



# СИСТЕМА АСК НДС

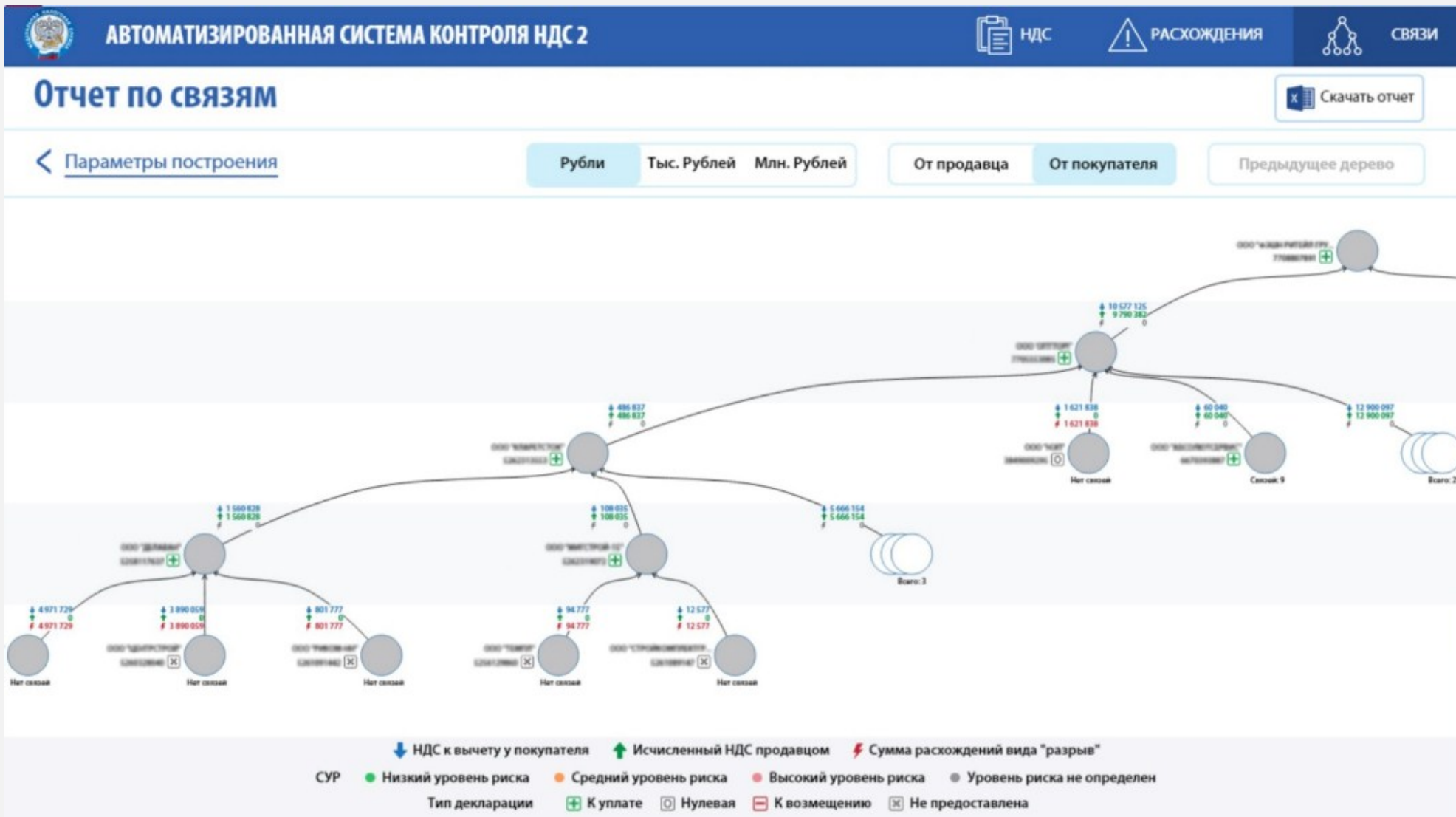

- Автоматическую сверку проходят все контрагенты в цепочке поставок
- При выявлении расхождений начинается перекрестный запрос документов
- Проверка проводится также на соответствие операций по счетам в банках данным отчетности

# ЗАЧЕМ НУЖНА ОЦЕНКА КОНТРАГЕНТА?

- 1) Принять решение о целесообразности заключения договора
- 2) Определить условия сотрудничества:
  - порядок оплаты и поставки;
  - банковская гарантия, факторинг без регресса, страхование поставки.
- 3) Принять решение о целесообразности дальнейшего взаимодействия
- 4) Исключить возможные риски при проверке налоговой
- 5) Исключить риски внутреннего мошенничества
- 6) Не становиться частью мошеннических схем контрагентов
- 7) Сократить затраты на дальнейшие проверки и запросы документов

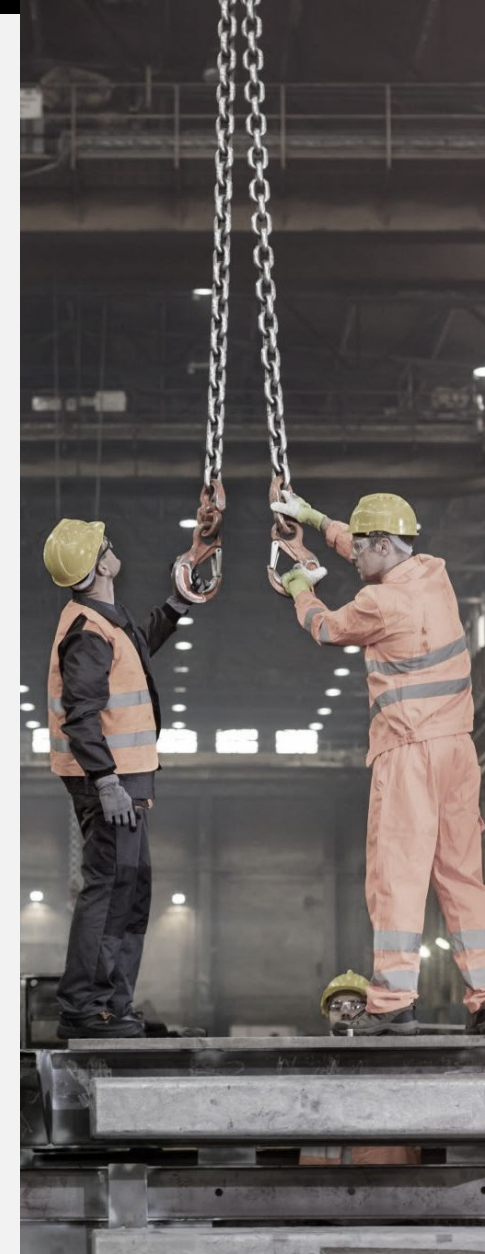

# КАЧЕСТВО КОНТРАГЕНТОВ



**10 %**  
Однозначно  
хорошие  
контрагенты



**80 %**  
Зона  
экспертной  
оценки



**10 %**  
Однозначно  
плохие  
контрагенты

# ОСНОВНЫЕ ЭТАПЫ ПРОВЕРКИ

1. Сведения из **ЕГРЮЛ**
2. Сведения о **связанных лицах**
3. Сведения о деятельности из **открытых источников**
4. Сведения о деятельности из **государственных реестров**
5. Сведения об участии в **закупках**
6. Сведения об участии в **судебных процессах и исполнительных производствах**
7. Сведения о **налогах и сборах**
8. Сведения о **финансовом положении**
9. Составление **заключения** по результатам проверки



# ПРОВЕРКА АДРЕСА ООО «ИЛМА ТЕХНОЛОДЖИ»



# ПРОВЕРКА САЙТА КОНТРАГЕНТА

- ✓ Наличие
- ✓ Работоспособность
- ✓ Проверка по Whois-сервисам
- ✓ Должен содержать информацию, однозначно характеризующую деятельность контрагента
- ✓ Деятельность по информации с сайта должна соответствовать предмету закупки
- ✓ Новости на сайте желательно должны быть актуальными
- ✓ При наличии на сайте реквизитов контрагента нужно сверить их с другими источниками (коммерческое предложение, ЕГРЮЛ, СПАРК и т.д.)
- ✓ При производственной деятельности на сайте должна быть информация о месторасположении производства / склада, условиях доставки
- ✓ При оказании услуг желательно, чтобы на сайте была информация о заказчиках, выполненных работах, сотрудниках

# УГЛУБЛЁННАЯ ОЦЕНКА КОНТРАГЕНТА

## ПРОВЕРКА ПО СТАНДАРТНЫМ КРИТЕРИЯМ



## РАСШИРЕННАЯ ПРОВЕРКА КОНТРАГЕНТА

- ✓ Проверка данных в ЕГРЮЛ
- ✓ Адреса, телефоны, публичная информация
- ✓ Место ведения деятельности
- ✓ Очевидные налоговые риски и т.д.

- ✓ Сравнение показателей контрагента со среднеотраслевыми
- ✓ Оценка численности с учетом проведенных/планируемых расчетов
- ✓ Доля планируемых перечислений в выручке контрагента (>70% - риск)

Формальной  
проверки  
недостаточно





# СРАВНЕНИЕ С ОТРАСЛЬЮ

Экономический показатель	ООО «Строй Проект»
Выручка, млн руб.	3 495
Штатная численность (чел.)	613
Страховые взносы, млн руб.	77
Налог, млн руб.	198
Налог на прибыль, млн руб.	38
Основные средства, млн руб.	19
Кредиторская задолженность, млн руб.	9 806

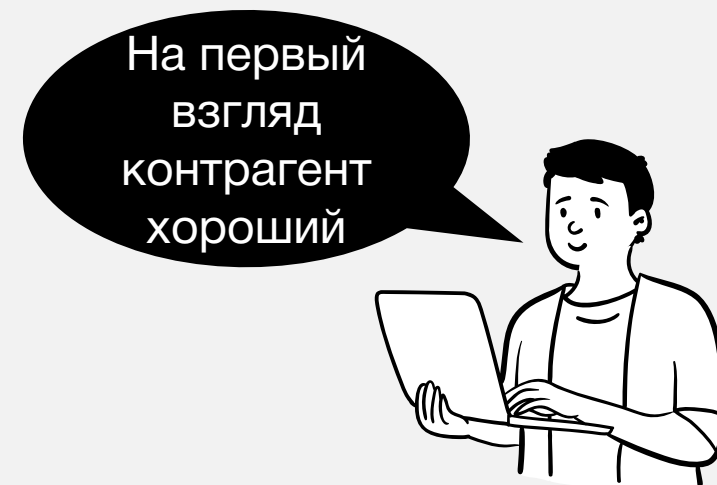

# СРАВНЕНИЕ С ОТРАСЛЬЮ

Но на фоне  
рынка ...

Экономический показатель	ООО «Строй Проект»	Среднее по рынку	Отклонение от среднего
Выручка, млн руб.	3 495	3 000 – 4 000	-
Штатная численность (чел.)	613	661	- 7%
Страховые взносы, млн руб.	77	97	- 21%
Налог, млн руб.	198	334	- 41%
Налог на прибыль, млн руб.	38	53	- 28%
Основные средства, млн руб.	19	541	- 96%
Кредиторская задолженность, млн руб.	9 806	3 299	197%



# ВЗВЕШЕННЫЙ ПОДХОД К ОЦЕНКЕ



# ЗАКРЕПЛЕНИЕ ПРОЦЕДУР В ВНД

Для эффективной работы системы проверки контрагентов она должна быть закреплена:

- Внутренними положениями, методиками, регламентами
- Должностными инструкциями сотрудников

Чтобы процедура проверки контрагентов не оставалась формальностью:

- Разработать шаблоны документов, чек-листы
- Необходима автоматизация процедур контроля
- Необходим периодический контроль исполнения процедур
- Необходимо систематическое обучение сотрудников

## 5 КЛЮЧЕВЫХ ТЕЗИСОВ

1. Налоговый орган нацелен на взыскание и будет работать с первой «живой» компанией в цепочке
2. Компании требуется обосновать «должную осмотрительность»
3. Проведение качественной проверки и сбор досье обеспечивают безопасность компании
4. Проверка должна проводиться не только по стандартным, но и по адаптивным критериям
5. Процедуры проверки следует закрепить во внутренних документах

СПАСИБО  
ЗА  
ВНИМАНИЕ





**GROUP**

ФОРЕНЗИК И ЭКСПЕРТИЗА



# АЛЕКСЕЙ НИКОЛЬСКИЙ УПРАВЛЯЮЩИЙ ПАРТНЕР

## МОИ КОНТАКТЫ



**Telegram**

@nikolskyalex



**Phone**

+ 7 905 532 11 12



**E-Mail**

anikolskiy@finvestigation.com



**GROUP**

finvestigation.com